

# OPIS PRZEDMIOTU ZAMÓWIENIA NA ZAKUP I DOSTAWĘ KONTENERÓW NIEDŹWIEDZIOOPORNYCH

Załącznik nr 1B do Zapytania ofertowego

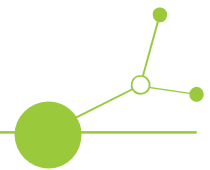



Załącznik nr 1B do Zapytania ofertowego (OPZ)

## OPIS PRZEDMIOTU ZAMÓWIENIA

### I. Określenie przedmiotu zamówienia

Przedmiotem zamówienia ofertowego jest zakup i dostawa 3 sztuk kontenerów na śmieci z wkładem i zabezpieczeniem przeciw niedźwiedzim z min. 2 letnim okresem gwarancji na wszystkie elementy kontenerów (z wyłączeniem plastikowego wkładu) oraz dostarczenie ich we wskazane miejsce znajdujące się na terenie województwa podkarpackiego.

### II. Zakres i realizacja zamówienia

1. Wykonanie 3 szt. kontenerów na śmieci z wkładem i zabezpieczeniem przeciw niedźwiedzim według szczegółowego projektu technicznego, który stanowi załącznik nr 1 do opisu przedmiotu zamówienia.
2. Zapewnienie min. 2 letniej gwarancji na wszystkie elementy kontenerów (z wyłączeniem plastikowego wkładu).
3. Dostarczenie kontenerów we wskazane przez Zamawiającego miejsce znajdujące się na terenie województwa podkarpackiego.

### III. Termin i miejsce wykonania zamówienia.

Dostarczenie sprzętu we wskazane przez Zamawiającego miejsce znajdujące się na terenie województwa podkarpackiego do 29.09.2023 r.

#### Załączniki:

1. Szczegółowy projekt techniczny kontenera



## Załącznik 1 - Szczegółowy projekt techniczny kontenera

### Projekt kosza na śmieci z zabezpieczeniem przeciw niedźwiedziom

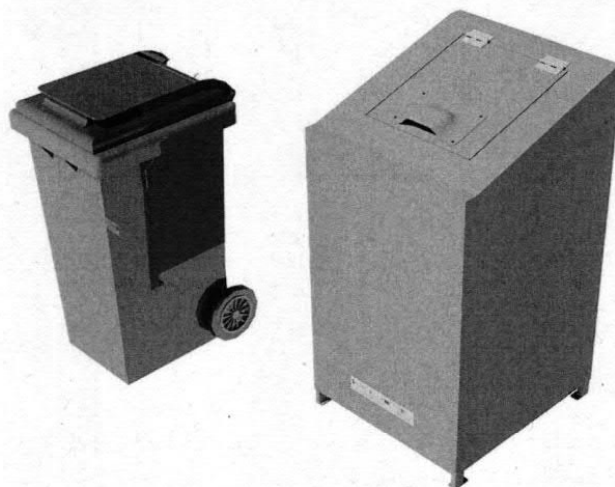

#### **Kosz pojedynczy**

Kosz na standardowy pojemnik na odpady 120 litrów zgodny z normą PN/EN-840, otwierany z tyłu

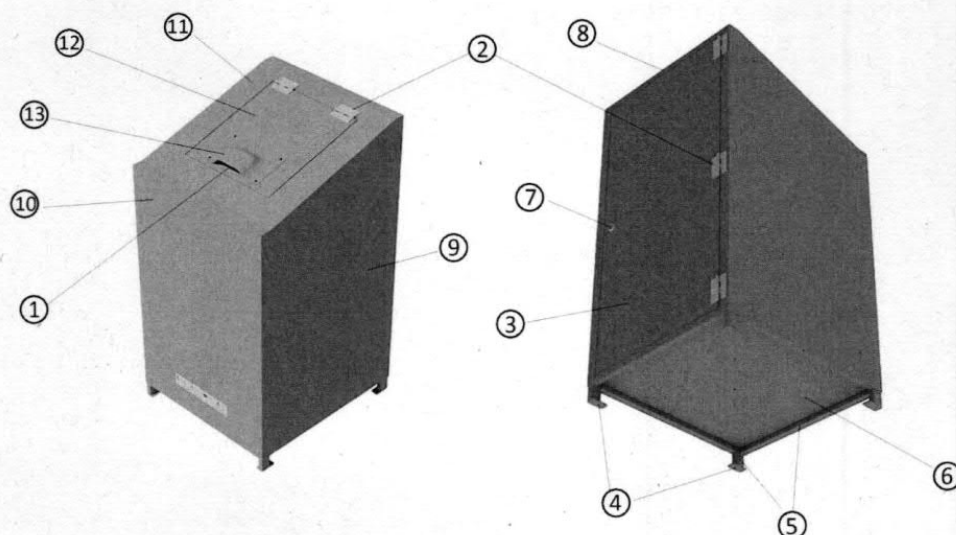

1. Mechanizm otwierający klapę (niewidoczny)
2. Zawiasy do konstrukcji modułowej
3. Drzwiczki
4. Stopki (spodnia część szkieletu)
5. Szkielet kosza
6. Część spodnia
7. Zamek kasetowy trójkątny
8. Część tylna (z drzwiczkami)
9. Części boczne
10. Część przednia
11. Część górna
12. Klapa zamykająca
13. Osłona mechanizmu otwierającego

Szkielet kosza oraz wewnętrzna część drzwiczek wykonane są z profili stalowych zamkniętych o wymiarach 40x20x2 mm oraz 20x20x2 mm. Szkielet kosza pokrywają blachy ze stali nierdzewnej o grubości 1.5 mm (części boczne, część przednia, część tylna, zewnętrzny fragment części), 2 mm (spód kosza, część górna kosza, klapa/y kosza, elementy mechanizmu otwierającego klapę), 2.5 mm (osłona mechanizmu otwierającego), 4 mm (spodnia część szkieletu).



### Spis rysunków:

#### Kosz całość

- Rys. 1 – rzut ukryty przód
- Rys. 2 – rzut ukryty bok
- Rys. 3 – rzut ukryty tył
- Rys. 4 – rzut ukryty góra
- Rys. 5 – widok izometryczny
- Rys. 6 – rzut ukryty spód
- Rys. 7 – rzut otwarty góra
- Rys. 8 – rzut otwarty bok
- Rys. 9 – rzut otwarty przód
- Rys. 10 – widok izometryczny
- Rys. 11 – rzut ukryty przód z wymiarowaniem
- Rys. 12 – rzut ukryty bok z wymiarowaniem
- Rys. 13 – rzut ukryty góra z wymiarowaniem

#### Blacha/część boczna kosza

- Rys. 14 – rzut ukryty bok z wymiarowaniem
- Rys. 15 – rzut ukryty przód z wymiarowaniem

#### Blacha/część przednia kosza

- Rys. 16 – rzut ukryty przód z wymiarowaniem
- Rys. 17 – rzut ukryty bok z wymiarowaniem

#### Blacha/część spodu kosza

- Rys. 18 – rzut ukryty spód z wymiarowaniem
- Rys. 19 – rzut ukryty przód z wymiarowaniem

#### Szkielet kosza z profili

- Rys. 20 – rzut otwarty przód z wymiarowaniem
- Rys. 21 – rzut otwarty bok z wymiarowaniem
- Rys. 22 – rzut otwarty góra z wymiarowaniem
- Rys. 23 – widok izometryczny

#### Górna część kosza

- Rys. 24 – rzut otwarty spód z wymiarowaniem
- Rys. 25 – rzut otwarty bok z wymiarowaniem
- Rys. 26 – rzut otwarty przód z wymiarowaniem
- Rys. 27 – widok izometryczny
- Rys. 28 – rzut ukryty góra z zamontowanymi elementami z wymiarowaniem
- Rys. 29 – widok izometryczny z zamontowanymi elementami

#### Część przodu kosza

- Rys. 30 – rzut otwarty tył z wymiarowaniem
- Rys. 31 – rzut otwarty bok z wymiarowaniem
- Rys. 32 – rzut otwarty góra z wymiarowaniem
- Rys. 33 – rzut ukryty tył z zamontowanymi elementami z wymiarowaniem
- Rys. 34 – widok izometryczny z zamontowanymi elementami





#### Mechanizm otwierania klapy

- Rys. 35 – rzut ukryty spód z wymiarowaniem
- Rys. 36 – rzut ukryty przód z wymiarowaniem
- Rys. 37 – rzut ukryty bok z wymiarowaniem
- Rys. 38 – rzut ukryty góra z wymiarowaniem

#### Oslona mechanizmu otwierającego

- Rys. 39 – rzut ukryty bok z wymiarowaniem
- Rys. 40 – rzut ukryty góra z wymiarowaniem
- Rys. 41 – rzut ukryty przód z wymiarowaniem
- Rys. 42 – widok izometryczny

#### Zawias do konstrukcji modułowej

- Rys. 43 – rzut otwarty góra z wymiarowaniem
- Rys. 44 – rzut otwarty bok z wymiarowaniem
- Rys. 45 – widok izometryczny

#### Kłapa zamykająca

- Rys. 46 – rzut ukryty spód z wymiarowaniem
- Rys. 47 – rzut ukryty przekroju B-B z wymiarowaniem
- Rys. 48 – rzut ukryty przekroju B-B
- Rys. 49 – rzut ukryty przód z wymiarowaniem
- Rys. 50 – widok izometryczny od spodu z zamontowanymi częściami
- Rys. 51 – rzut otwarty klapy z zamontowanymi częściami przód z wymiarowaniem
- Rys. 52 – rzut otwarty klapy z zamontowanymi częściami góra z wymiarowaniem
- Rys. 53 – rzut otwarty klapy z zamontowanymi częściami bok z wymiarowaniem
- Rys. 54 – widok izometryczny od góry z zamontowanymi częściami

#### Drzwiczki kosza

- Rys. 55 – rzut ukryty tył z wymiarowaniem
- Rys. 56 – rzut ukryty bok z wymiarowaniem
- Rys. 57 – widoki izometryczny i izometryczny z zamontowanym zamkiem kasetowym
- Rys. 58 – rzut ukryty góra z wymiarowaniem
- Rys. 59 – rzut ukryty przekroju profilu 20x20x2 z wymiarowaniem
- Rys. 60 – widok otworu do montowania zamka kasetowego z wymiarowaniem

#### Zamek kasetowy uniwersalny trójkątny

- Rys. 61 – rzut ukryty przód z wymiarowaniem
- Rys. 62 – rzut ukryty góra z wymiarowaniem
- Rys. 63 – rzut ukryty tył z wymiarowaniem
- Rys. 64 – widok izometryczny

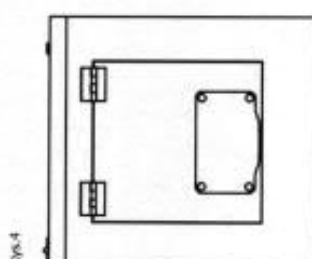
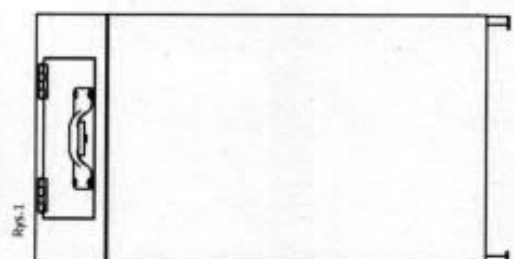
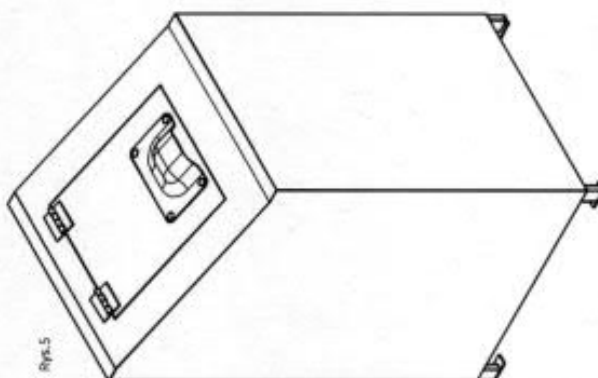
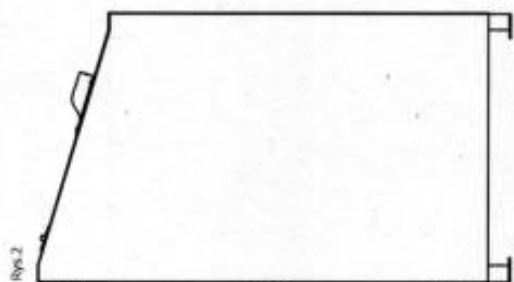
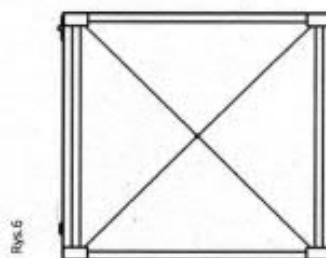
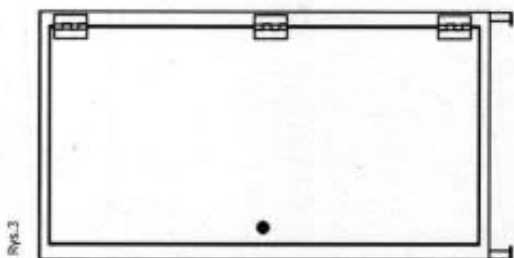

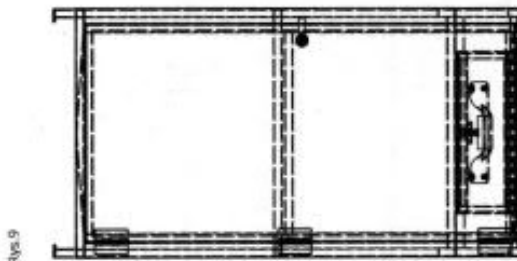
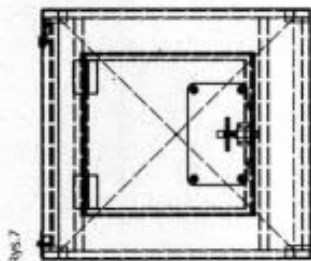
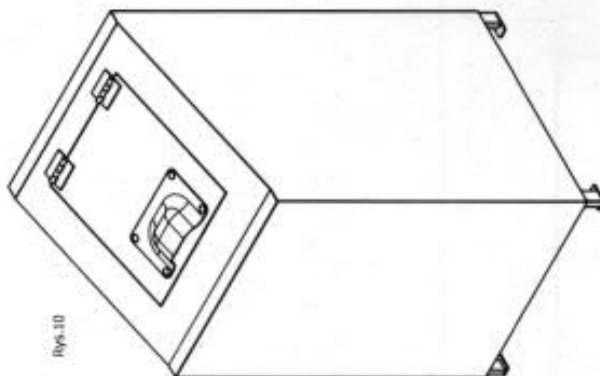
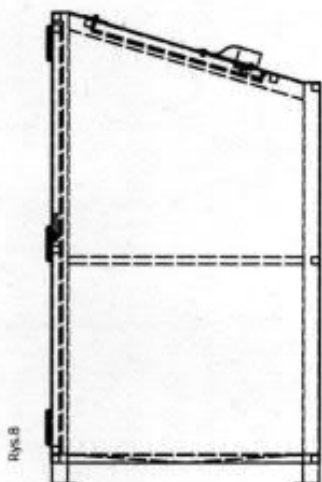



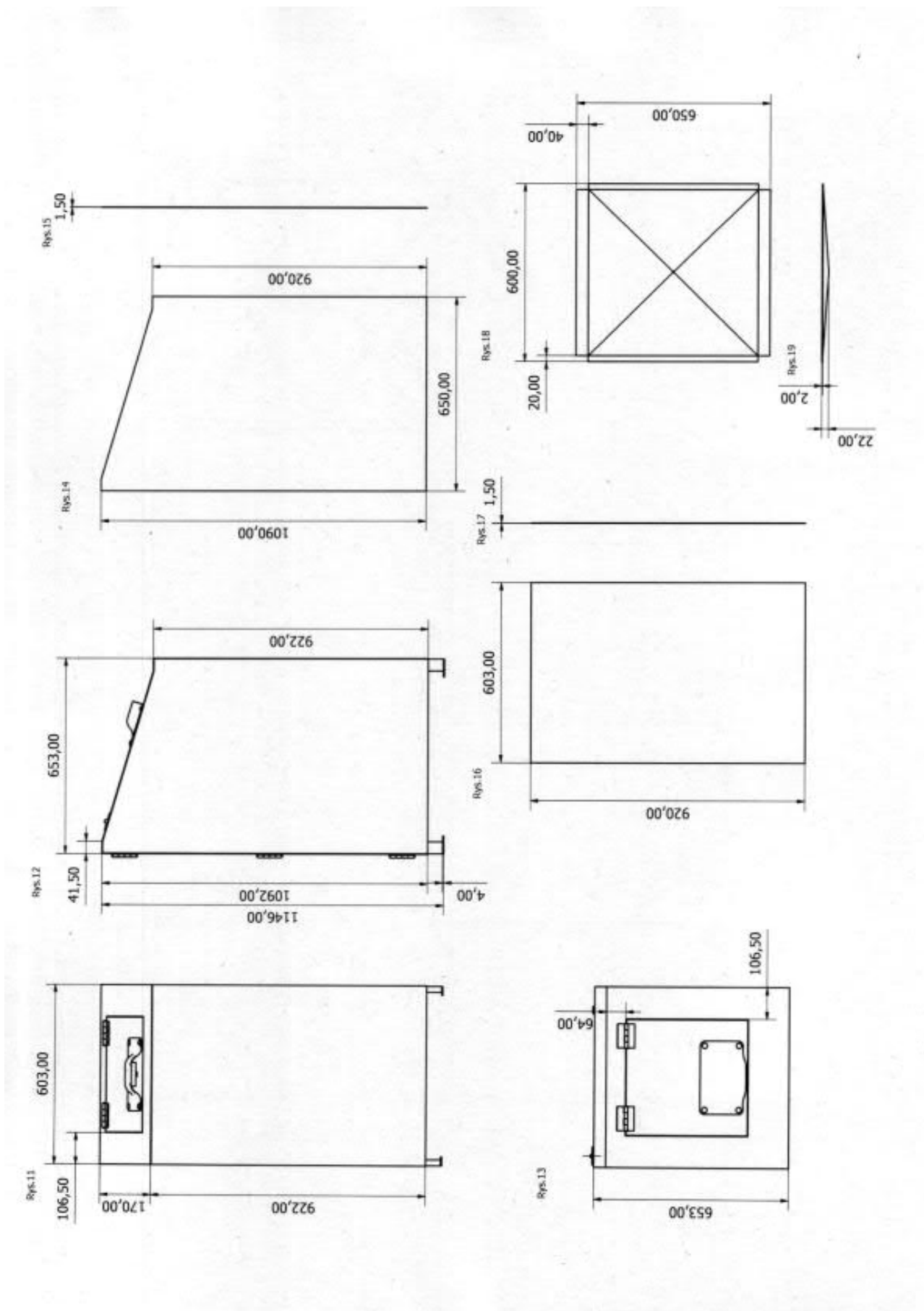

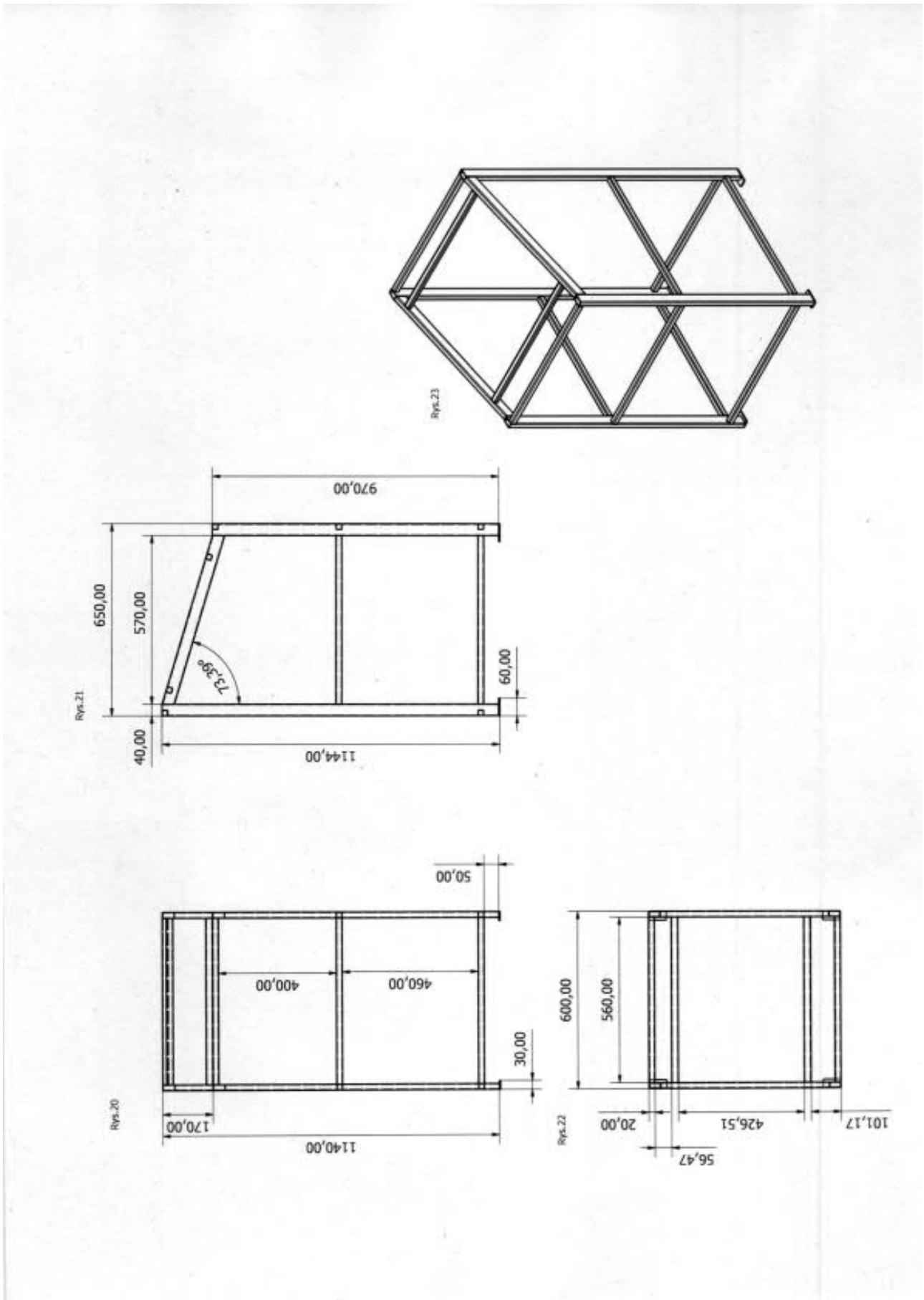

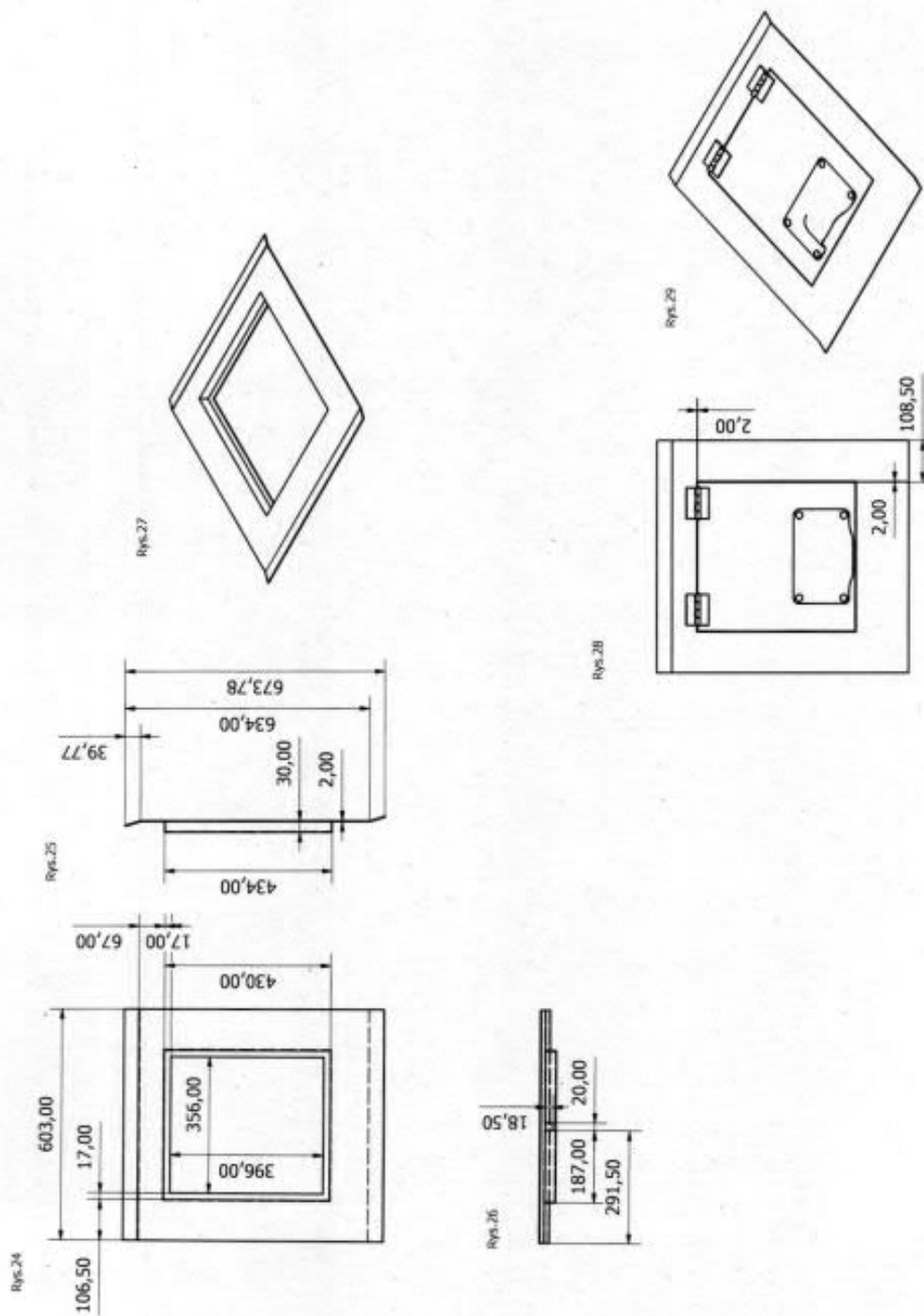

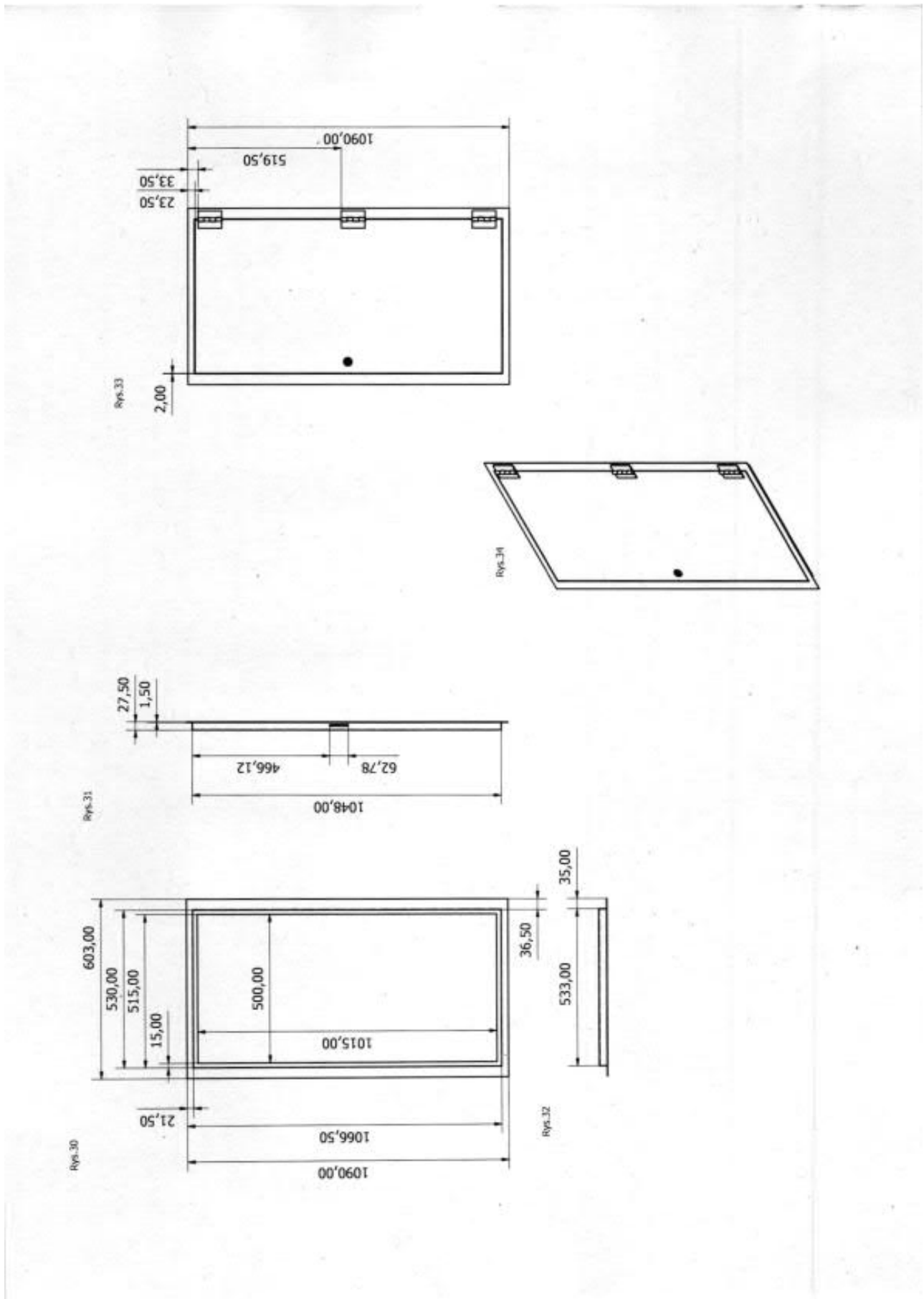

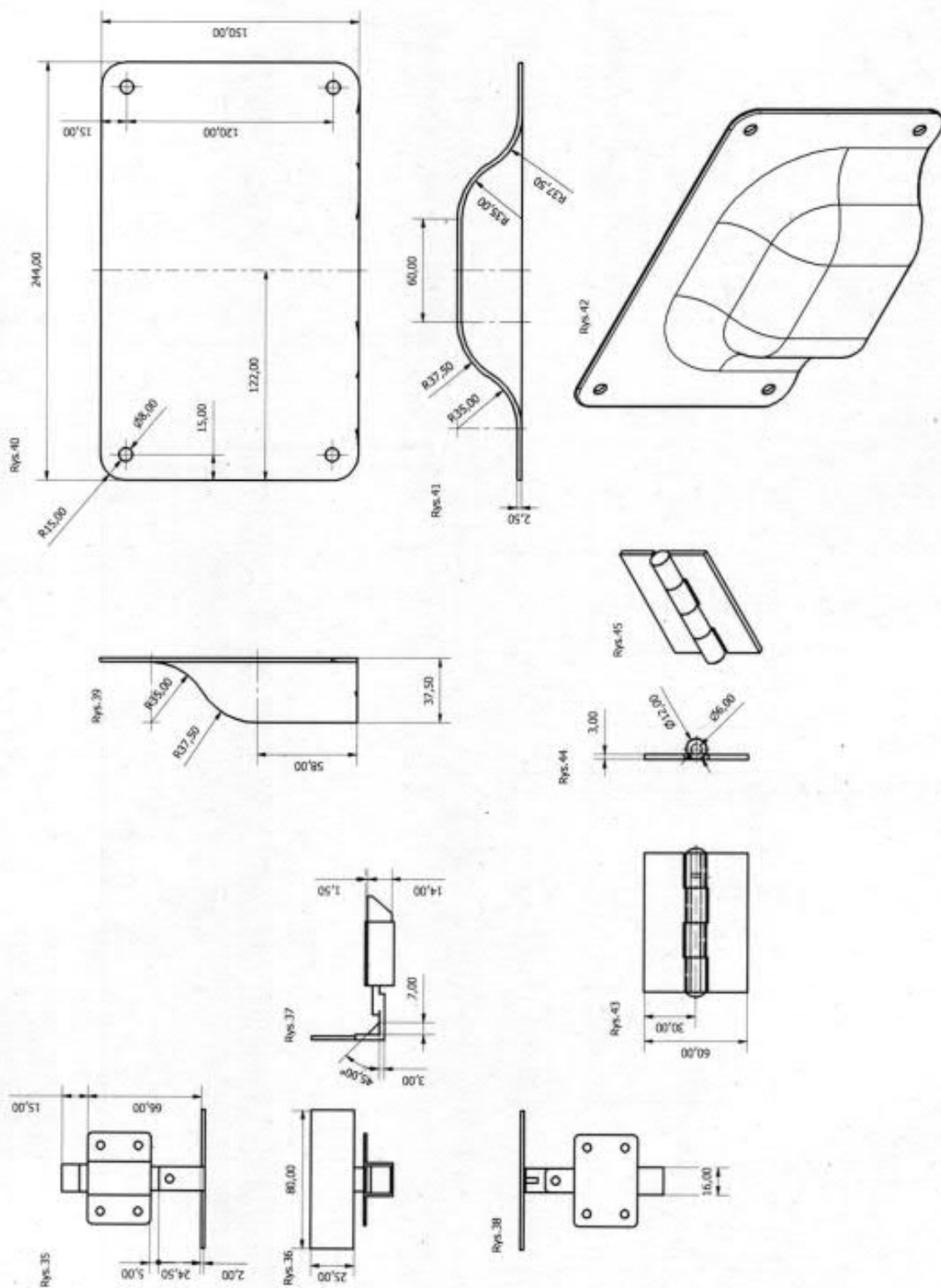



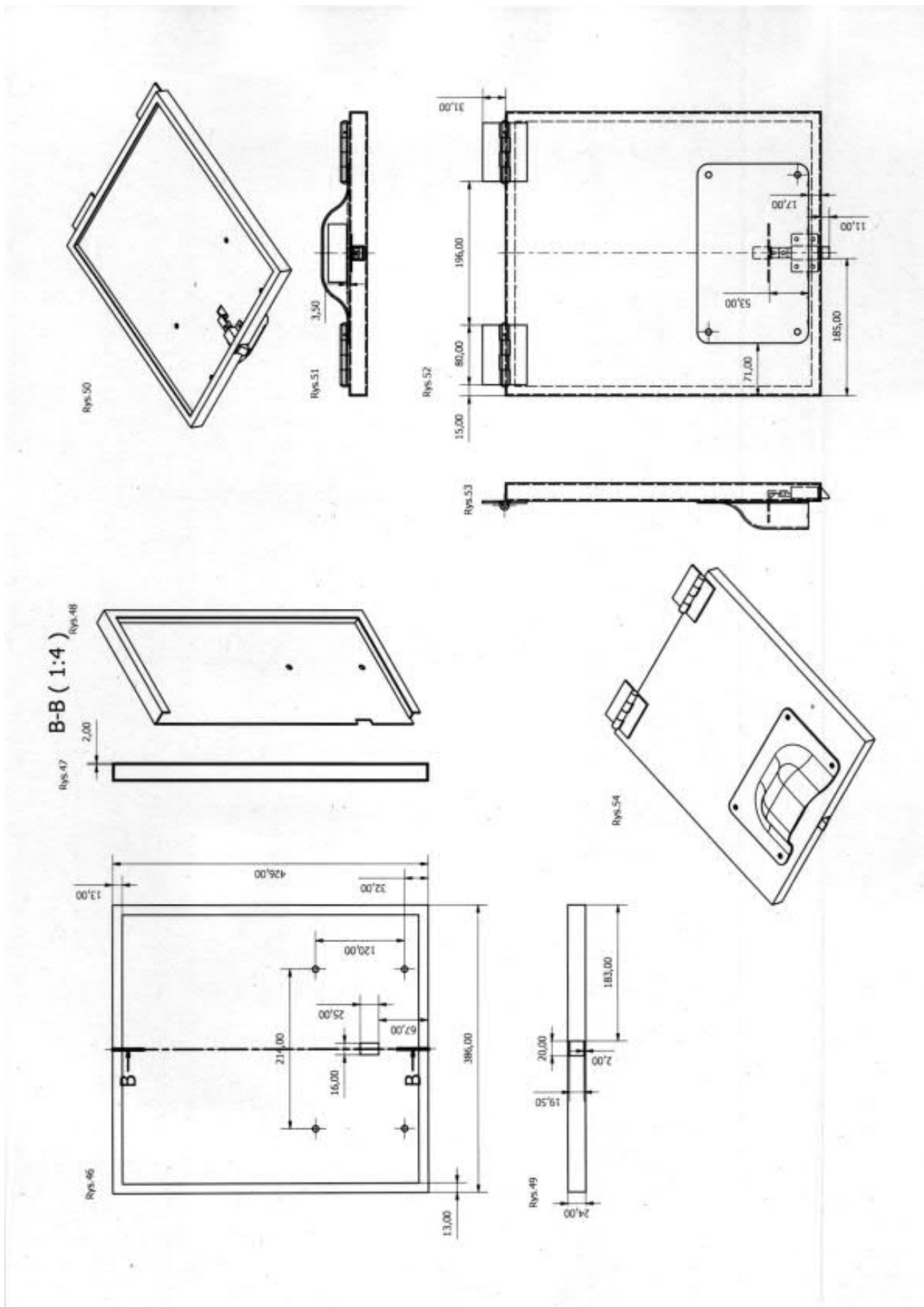

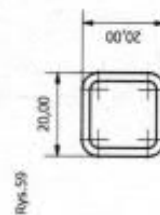
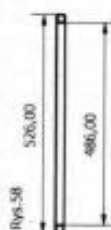
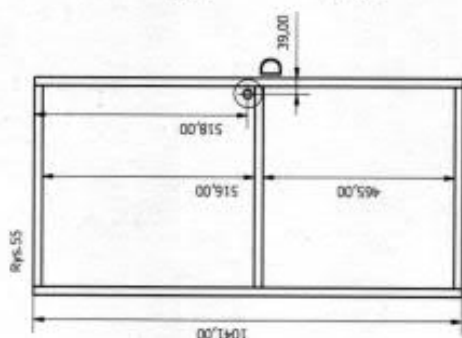
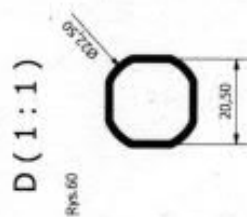
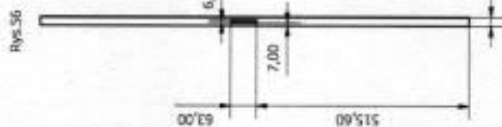
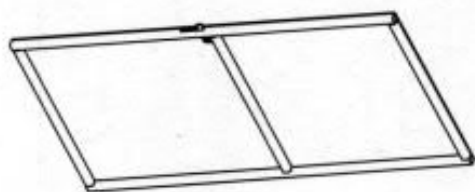
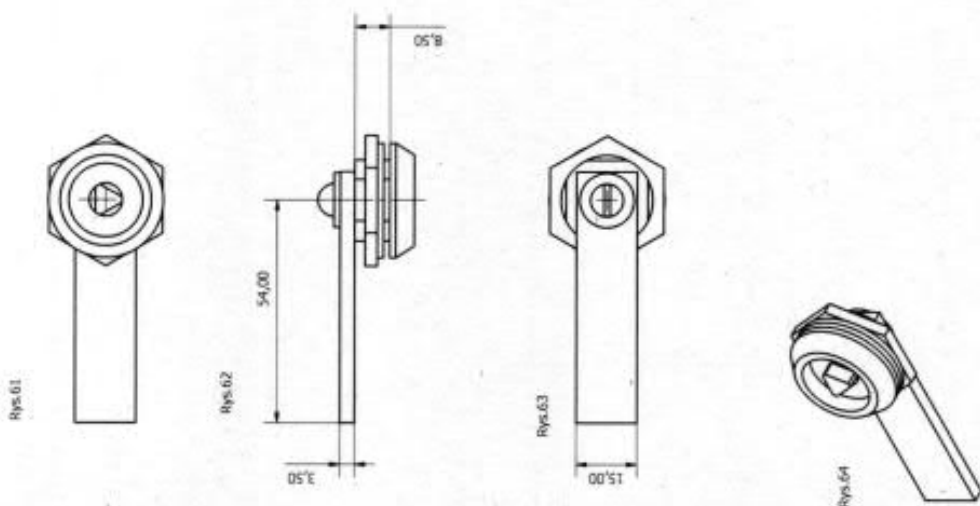

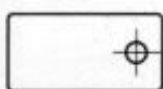
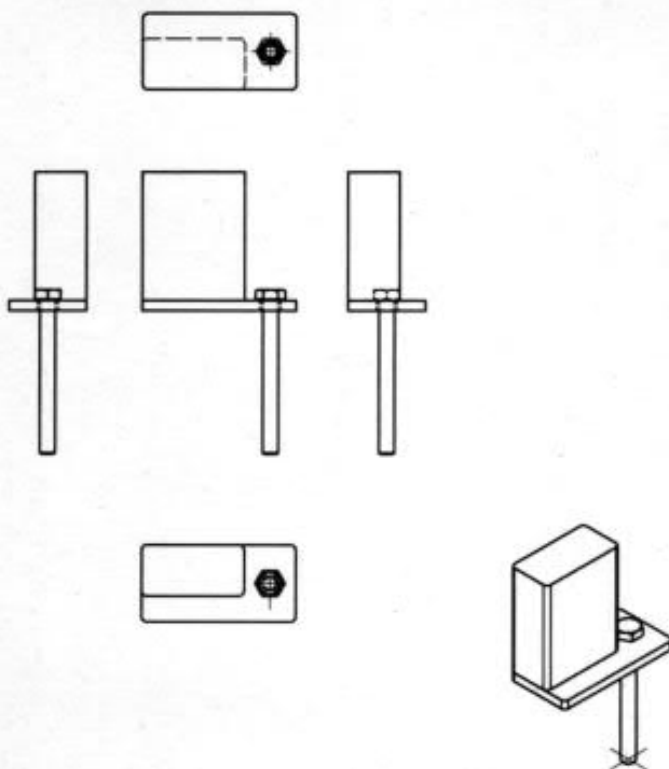

Propozycja montażu kosza do podłoża:

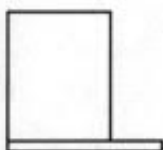

Bezpośrednie przytwierdzenie do utwardzonego podłoża (beton, asfalt inne podłoże utwardzone) za pomocą długiej śruby ewentualnie za pomocą kołka rozporowego.

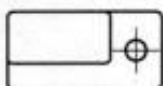



**Propozycja montażu kosza do podłoża:**

Przytwierdzenie do nieutwardzonego podłoża za pomocą 30 centymetrowego przedłużenia zakończonego kotwą. Przedłużenie jest wkopywane w ziemię. Przedłużenie jest przykręcane bezpośrednio do nóżek kosza za pomocą śrób.

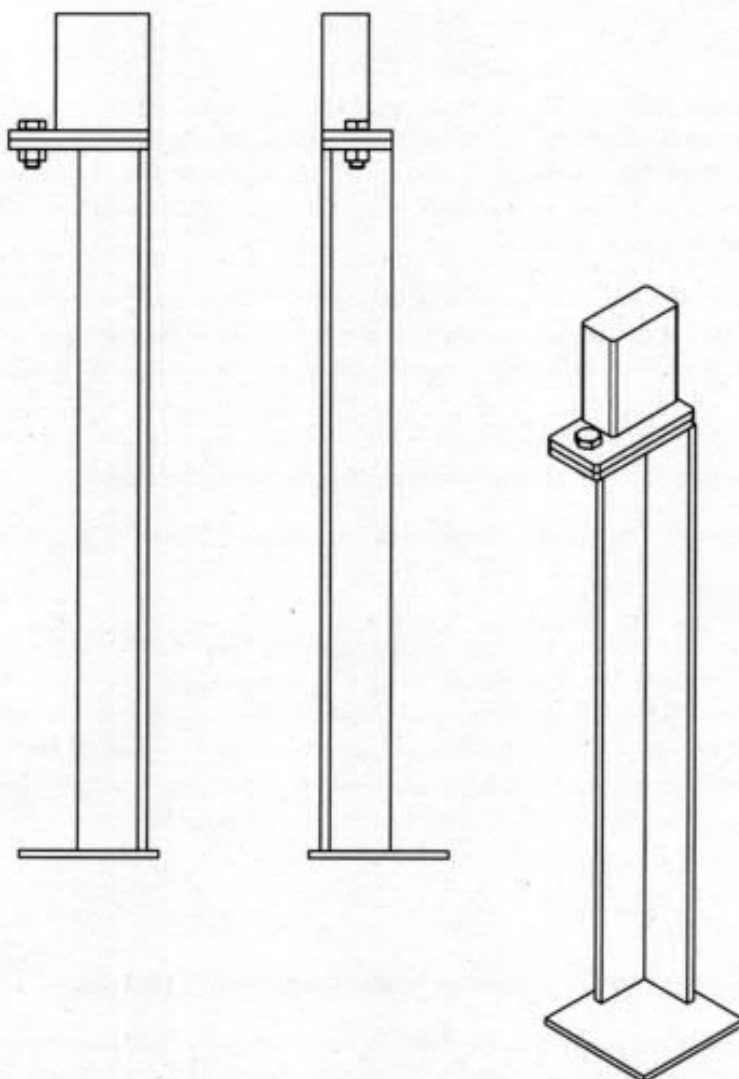



## KONTENER/POJEMNIK NA ŚMIECI ZABEZPIECZONY PRZECIW NIEDŹWIEDZIOM – OPIS ZABEZPIECZEŃ

### ZABEZPIECZENIE PRZECIW ZNISZCZENIU KOSZA PRZEZ NIEDŹWIEDZIA

**Zagrożenie:** zniszczenie kosza przez niedźwiedzie, dzięki czemu będą miały dostęp do zawartości kosza.

#### Opis zabezpieczenia:

Kosz/kontener jest warstwą ochronną dla standardowego pojemnika 120 l, który jest częścią zestawu. Kosz wykonany powinien być z blachy ~~ze stali nierdzewnej~~ o grubości 1,5 mm. Dodatkowo kosz/kontener zabezpieczony powinien być wewnętrznym metalowym stelażem, podtrzymującym i usztywniającym konstrukcję, tak aby niemożliwe było jego przedarcie pazurami ani zniekształcenie bryły.

W celu zabezpieczenia kontenerów przed korozją, blachy powinny być pokryte warstwą farby antykorozyjnej (farby alkidowe modyfikowane) w kolorze ciemnej zieleni (barwa sugerowana przez nadleśnictwa i parki narodowe), wybranej z palety barw RAL lub NCS.

### ZABEZPIECZENIE PRZECIW OTWORZENIU KLAPY KOSZA PRZEZ NIEDŹWIEDZIA

**Zagrożenie:** Niedźwiedź po otwarciu klapy ma dostęp do zawartości śmietnika.

#### Opis zabezpieczenia:

Kosz/kontener będzie posiadał specjalnie zaprojektowaną klapę. Klapa z blachy ze stali ~~nierdzewnej~~ o grubości 2 mm będzie wyposażona w specjalnie zmodyfikowaną zasuwę. Zasuwę będzie ochraniać nadbudowana nad nią blacha (osłona mechanizmu otwierającego o grubości 2,5 mm) wygięta w kształt kopuły, dzięki czemu będzie możliwa do otworzenia tylko ludzką ręką. Niedźwiedź, ani żadne inne zwierzę nie będzie mogło przesunąć zasuwy. Uproszczony schemat otwierania klapy zostanie umieszczony w widocznym miejscu.

### ZABEZPIECZENIE PRZECIW PRZEWRÓCENIU POJEMNIKA NA ŚMIECI (stabilizacja)

**Zagrożenie:** Niedźwiedź oraz inne zwierzęta będą mogły przewrócić pojemnik (jednak przy zamykanej klapie oraz drzwiczkach tylnych nie powinno dojść do otworzenia pojemnika)





**Opis zabezpieczenia:**

Aby zabezpieczyć kontenery/kosze przed przewróceniem do zamontowanych na stałe nóżek będzie dokręcana przedłużka z kotwą. Przedłużka zakończona jest kotwą w postaci płaskiej metalowej płytki. Przedłużki będą wkopywane około 20-30 cm w ziemię. Rozwiązanie to będzie stabilizować kosz, zapobiegając jego przewróceniu. Dodatkowo zastosowanie odkręcanych przedłużek z kotwą umożliwi przeniesienie kosza (np. na zimę) bez konieczności ich odkopywania.

**ZABEZPIECZENIE PRZECIW ULATNIANIU SIĘ ZAPACHU ŚMIECI**

**Zagrożenie:** Niedźwiedź oraz inne zwierzęta będą mogły być zwabione przez zapach śmieci.

**Opis zabezpieczenia:**

Otwór na klapę kosza/kontenera będzie dodatkowo wyposażony w gumową uszczelkę. Uszczelniona będzie także przestrzeń przy tylnych drzwiczkach, które będą służyć do wyciągania pojemnika plastikowego o pojemności 120 litrów.



**Propozycja umiejscowienia logo projektu na koszu**

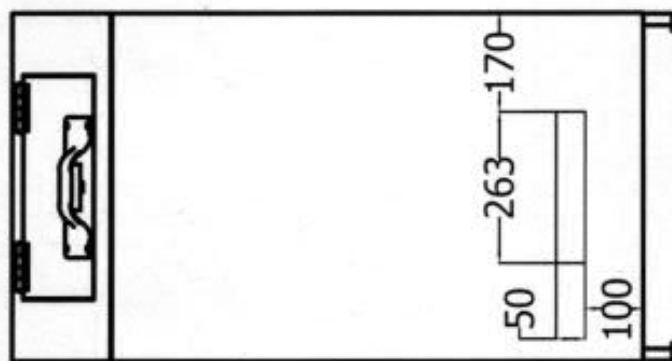
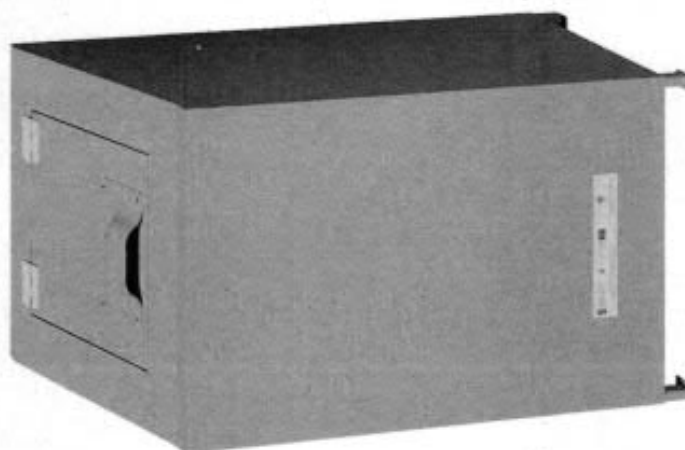

wymiary logo: 263 mm x 50 mm



**PROJEKT INSTRUKCJI OTWIERANIA POKRYWY KOSZA  
ZABEZPIECZONEGO PRZECIW NIEDŹWIEDZIOM**

